

## Kamera 8.15-15 V3.02.18 K/B

Category	Cámaras de aire
Size	8.15-15
Ancho	8.15
Altura relativa	
Rim	15
Modelo	V3.02.18
Análogo	

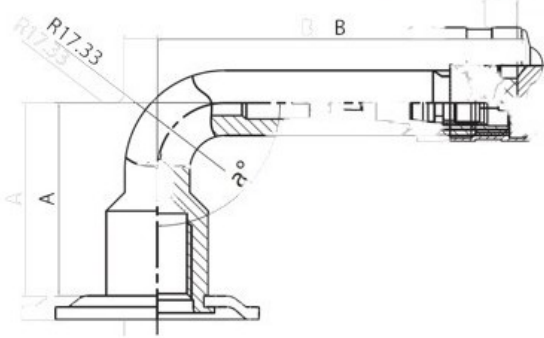

Entrega	1-5 d.d.
Warranty	
Description	

Visa aukščiau pateikta informacija yra gauta iš gamintojo. Turinys yra rekomendacinio pobūdžio. "Protekta" nepisiima atsakomybės dėl problemų, kilusių su informacijos naudojimu.