

## Kamera 9.00-20 V3.02.11 K/B

Categoría	Cámaras de aire
Tamaño	9.00-20
Ancho	9
Altura relativa	
Rim	20
Modelo	V3.02.11
Análogo	260-508

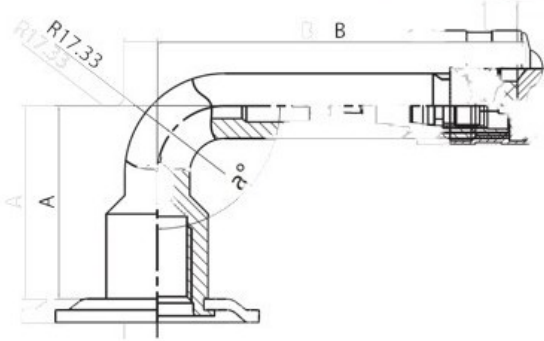

Entrega	---
Garantía	
Descripción	

Visa aukščiau pateikta informacija yra gauta iš gamintojo. Turinys yra rekomendacinio pobūdžio. "Protekta" nepisiima atsakomybės dėl problemų, kilusių su informacijos naudojimu.