

Kamera 12.00-16 RU**КАМЕРА 12-16**

СХЕМА ПРОФИЛЯ ОСНОВАНИЯ И ИЗГИБА ВЕНТИЛЯ

ГК-105

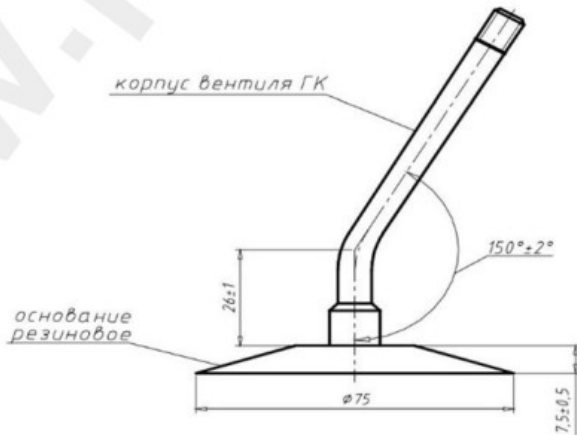

Category	Cámaras de aire
Size	12.00-16
Ancho	12
Altura relativa	
Rim	16
Modelo	/
Análogo	

Entrega

Warranty

Description

Visa aukščiau pateikta informacija yra gauta iš gamintojo. Turinys yra rekomendacinio pobūdžio. "Protekta" nepisiima atsakomybės dėl problemų, kilusių su informacijos naudojimu.