

Kamera 15x4.5-8 V3-02-2 Nexen

Category	Cámaras de aire
Size	15x4.5-8
Ancho	4.5
Altura relativa	4.5
Rim	8
Modelo	V3-02-2
Análogo	15x4.5-8

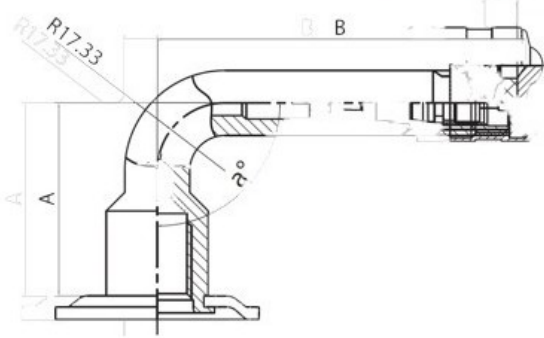

Entrega	1-5 d.d.
Warranty	
Description	

Visa aukščiau pateikta informacija yra gauta iš gamintojo. Turinys yra rekomendacinio pobūdžio. "Protekta" nepisiima atsakomybės dėl problemų, kilusių su informacijos naudojimu.