

Kamera 12.00-16 Kama**КАМЕРА 12-16**

СХЕМА ПРОФИЛЯ ОСНОВАНИЯ И ИЗГИБА ВЕНТИЛЯ

ГК-105

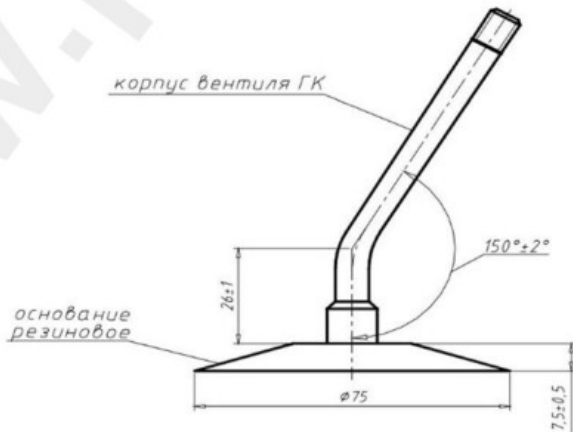

Category	Kameros
Size	12.00-16
Plotis	12
Sant. aukštis	
Ratlankio diametras	16
Modelis	GK95, 105, 115
Analogas	

Pristatymas	---
Garantija	12 mėn.
Aprašymas	

Visa aukščiau pateikta informacija yra gauta iš gamintojo. Turinys yra rekomendacinio pobūdžio. "Protekta" nepriima atsakomybės dėl problemų kilusių su informacijos naudojimu.