

## Kamera 6.95-16 GK-115 Nortec

Rūšis	Kameros
Dydis	6.95-16
Plotis	6.95
Sant. aukštis	
Ratlankio diametras	16
Modelis	GK115
Analogas	

СХЕМА ПРОФИЛЯ, ОСНОВАНИЯ И ИЗГИБА ВЕНТИЛЯ

GK-115

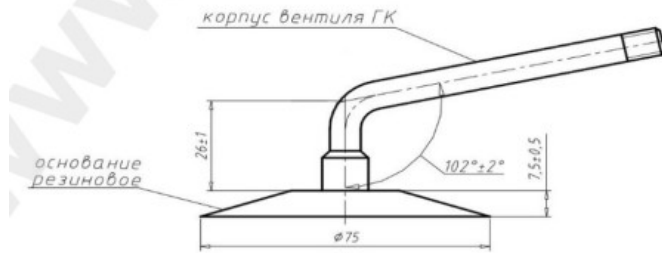

Pristatymas

---

Garantija

Aprašymas

Visa aukščiau pateikta informacija yra gauta iš gamintojo. Turinys yra rekomendacinio pobūdžio. "Protekta" neprisiima atsakomybės dėl problemų kilusių su informacijos naudojimu.